

vexi.info/92

ZPRAVODAJ STŘEDISKA VEXILOLOGICKÝCH INFORMACÍ
THE BULLETIN OF THE FLAG DATA CENTRE

červenec - srpen 2007
July - August 2007

IN THIS ISSUE

THE XXII ICV FLAGBERLIN

The German Vexillological Society in co-operation with the German History Museum organizes the XXII International Congress of Vexillology. Its flag has been designed by Jens Patke.

BANNERS OF THE RUSSIAN NON-REGULAR CAVALRY

The Cossack armies - namely the Don, the Ural and the Tyer ones - were made up in the frontiers regions of the Russian Empire since the second half of the 16th century. Later on, the Orenburg and Astrakhan armies were established in 1748 and 1750, respectively. The armies of Siberia (1808), Transbaykalia (1851), Kuban (1860), Amur (1860) and Semirechinskye (1867) came to the existence later. The last army founded ever was that of Ussuriysk in 1889 when separated from the Amur army. The emblems for regiments and battalions of Cossack armies were stipulated on Oct 31st 1889 - square banners in dimensions 890x890 mm for the former and banners of 534x890 mm with a swallow-tailed fly, length of which extends to 534 mm, for the latter. The Turkmen cavalry displayed yellow banner charged with a red St Andrew's cross and a black distinction of the unit. Due to the regulations from Dec 19th, 1895, a tassel made of horsehair had to be fasten to the finial of the flagpole. The battalion colours of the Turkmen division of cavalry were also adorned by the same tassels.

INCORRECT CZECH FLAGS MADE IN CHINA

The Czech national flags manufactured in China and sold in Czechia are in contradiction to the legal regulation of its width to length ratio and of the blue triangle height.

HERALDIC CONVENTIONS USED ON COMMUNAL FLAGS

Figure of wings is dealt in this part of our series.

Translated by JM

XXII ICV FLAGBERLIN 2007 5. - 11. VIII. 2007

Dvaadvacátý mezinárodní vexilologický kongres pořádá v Berlíně Německá vexilologická společnost ve spolupráci s Německým historickým muzeem.



Vlajku kongresu navrhl německý vexilolog Jens Patke. Tvoří ji bílý čtvercový list s tenkým orámováním v německých barvách. Uprostřed je umístěno logo kongresu - v modrém kruhovém poli žluté logo tvořené římskou číslicí XXII ve formě Brandenburské brány. Pole je orámováno žlutou šňůrou přecházející na diagonálách do podoby vexilologických uzlů, na kosmé v kombinaci s černou a na šikmé s červenou.

pex

ODZNAKY ČÁSTÍ RUSKÉ NEPRAVIDELNÉ JÍZDY (kozácká vojska a Turkmenská jízdní divize)

Kozácká vojska byla vytvářena v okrajových územích ruské říše od druhé poloviny 16. století, kdy vznikla vojska Donské, Uralské a Těrské. Orenburské vojsko vzniklo v roce 1748, Astracháňské o dva roky později. Sibiřské vojsko bylo založeno v roce 1808, Zabajkalské v roce 1851, Kubáňské a Amurské 1860 a Semirečinské 1867. Jako poslední vzniklo v roce 1889 Ussurijské, které bylo vyděleno z Amurského.

Odznaky pro pluky a setniny kozáckých vojsk byly stanoveny 31. října 1889. Nařízení je opublikováno v Souborné sbírce zákonů Ruského impéria - PSZ). Pro Ussurijské vojsko byly odznaky zavedeny později, avšak autorovi není známo kdy.

Plukovními symboly kozáckých vojsk byly prapory o velikosti 890x890 mm. Existovaly varianty s ondřejským křížem nebo bez něj. Ve středu listu bylo umístěno číselné označení pluku. Barva označení odpovídala barvě lampasů a lemová-

ní čepic uniformy. Ondřejský kříž byl zpravidla bílý s výjimkou Amurského vojska, které mělo kříž žlutý a Ussurijského s křížem tmavozeleným.

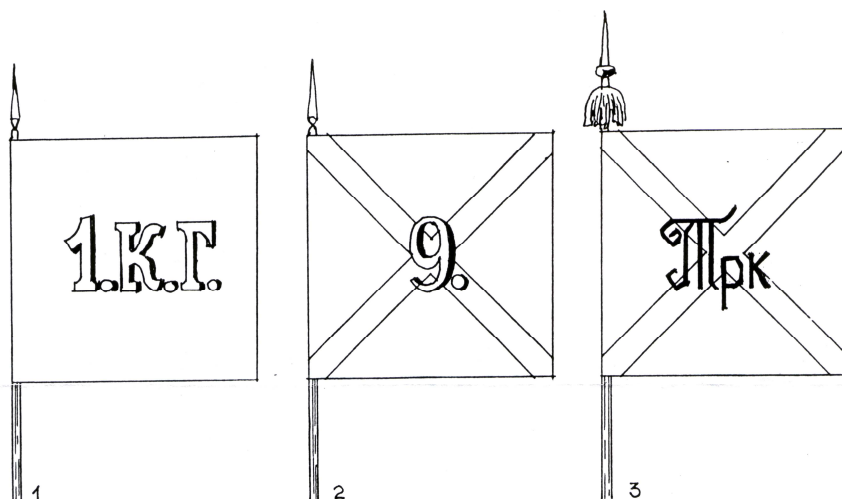

čím odpovídala barvě lampasů a lemování čepic uniformy. Ondřejský kříž byl zpravidla bílý s výjimkou Amurského vojska, které mělo kříž žlutý a Ussurijského s křížem tmavozeleným.

Turkmenská jízdní divize používala žlutý praporek s červeným ondřejským křížem s černým písmem označení. Na hrotu žerdi byl (na základě ustanovení z 19. prosince 1895, PSZ) střapec z koňských žíní.

Označením setniny nepravidelné jízdy byl praporek v podobě listu s vlaštovčím ocasem délky 890 mm,

šířky 534 mm, délka vlaštovčího ocasu byla také 534 mm. List byl tvořen dvěma vodorovnými pruhy. Horní pruh měl barvy plukovního praporu, spodní barvu setniny (1. - rudou, 2. - světlemodrou, 3. - bílou, 4. tmavozelenou, 5. žlutou, 6. - hnědou).

Byli-li na plukovním

praporu kříž, pak ve středu horního pruhu od žerdi byl vodorovný proužek v barvě kříže na plukovním praporu šířky 45 mm a délky 356 mm. Prapory setnin Turkmenské jízdní divize byly opatřeny střapcem z koňských žíní.

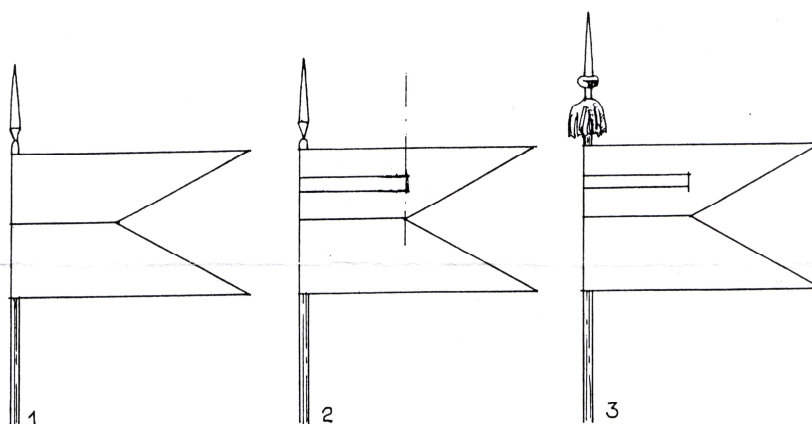

Nepravidelná jízda - lehká jízda vytvářená ve válečném období z kozáků a dalších vrstev obyvatelstva povinných vojenskou službou.

PŘEHLEDNÁ TABULKA PLUKOVNÍCH PRAPORŮ

Kozácké vojsko	list	označení	kříž
Donské kozácké vojsko	modrý	rudé	-
Kubáňské kozácké vojsko	rudý	žluté	-
Těšské kozácké vojsko	sv.modrý	žluté	-
Uralské kozácké vojsko	malinový	žluté	-
Astrachaňské kozácké vojsko	žlutý	rudé	-
Sibiřské kozácké vojsko	rudý	žluté	bílý
Orenburské kozácké vojsko	sv.modrý	žluté	bílý
Semirečinské kozácké vojsko	malinový	žluté	bílý
Zabajkalské kozácké vojsko	žlutý	rudé	bílý
Amurské kozácké vojsko	tm.zelený	rudé	žlutý
Ussurijské kozácké vojsko	žlutý	rudé	tm.zelený
Turkmenská jízdní divize	žlutý	černé	červený

VZORY PRAPORŮ PLUKŮ KOZÁCKÝCH VOJSK

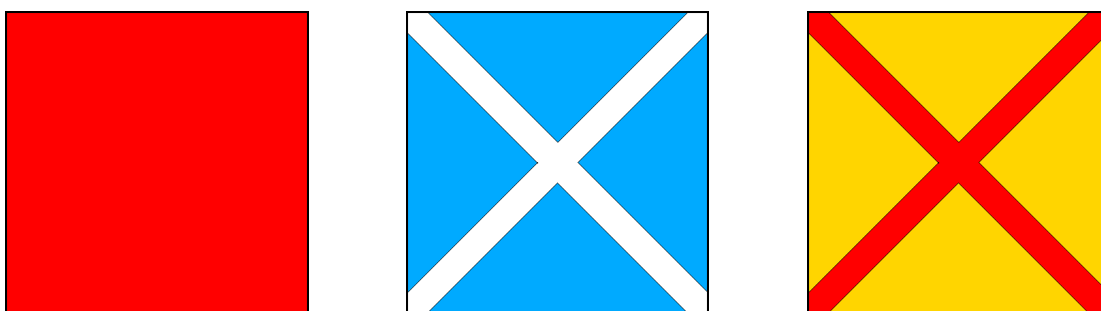

VZORY PRAPORŮ SETNIN KOZÁCKÝCH VOJSK

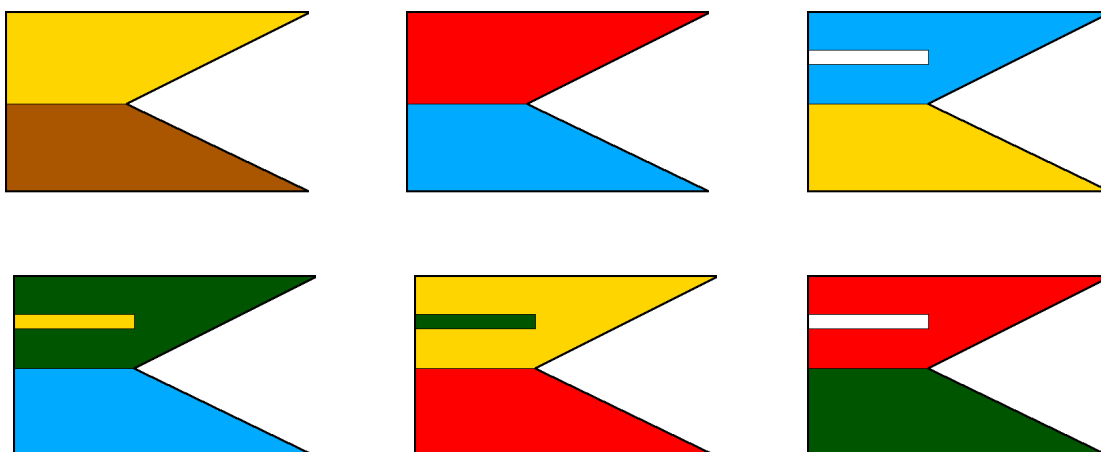

Alexander Nikodymovič Basov
(Minsk, Bělorusko)

přeložil Petr Exner, čb vyobrazení A.N.Basov, barevná Petr Exner

TRABLE ČESKÉ VLAJKY Z ČÍNY

Koncem července roku 2007 prodávali v obchodním domě TESCO v Hradci Králové české vlajky ve dvou provedeních - jedno byl prapor na umělohmotné žerdi s uváděnými rozměry 90x60 cm a druhé v podobě menšího praporku na žerdi uzpůsobené ke snadnému připevnění do bočního okna auta. Oba prapory byly vytištěny na polyesterovou tkaninu v Číně, do Česka je dováží společnost Filson s.r.o. Prapory byly prodávány ve slevě, větší prapor za 99.- Kč (pův. cena 299.- Kč), menší praporek za 4.90 Kč (pův. cena 149.- Kč, tedy sleva 97%, no nekupte to!).

Prapory mají však jednu vadu - neodpovídají zákonnému předpisu, který stanovuje poměr stran české vlajky a délku modrého klínu.

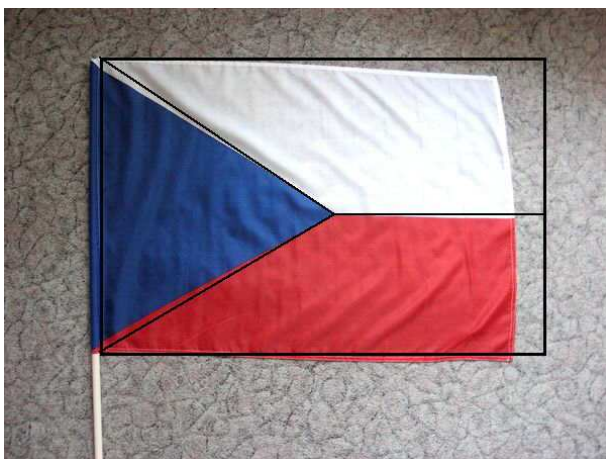

Zde se sice jedná o prapory, ale i u nich má klín sahat do poloviny délky listu, což v případě větší vlajky není splněno. Skutečné rozměry listu jsou 61x86 cm a klín dosahuje do vzdálenosti 49 cm od žerdi (na obrázku je dokreslen odpovídající rozměr listu s poměrem 2:3). Autopraporek má velikosti stran 30x39 cm, tedy poměr stran téměř 3:4. Co se týče zpracování jsou prapory dvojitě obšité a pro jejich výrobu je použita vhodná (lehká, dobře vlající) tkanina.

pex

OBEČNÉ FIGURY NA VLAJKÁCH OBCÍ

(32)

KŘÍDLO

Křídlo je vexilologická figura, která má svůj původ v orlích křídlech v klenotu erbů.

Na vlajkách se obvykle jako obecná figura vyskytuje samostatné křídlo, zřídka jako dvě spojená křídla, častěji jako dvě křídla vedle sebe. V tomto případě se křídla, jejichž pera směřují ven, popisují jako přivrácená (viz obrázek), v opačném případě odvrácená.

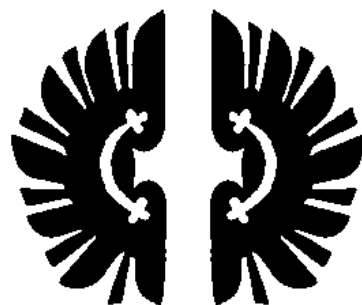

Zvláštní figurou je křídlo plamenné, černé s červenými plaménky po obvodu křídla.

Nejčastější barvou figury je černá, vyskytuje se však na vlajkách v barvě červené, žluté, bílé, někdy i šachované či s pruhy nebo křížem.



Figura je zpravidla doplněna perizoni-
em, kovovou pružinou, kterou bylo původně křídlo připevňováno na štít.

Některá města a obce, která mají tuto figuru na vlajce: Čebín (BO), Dolní Heřmanice (ZR), Klíny (MO), Ratiboř (JH), Sulejovice (LT).

Petr Exner

STŘEDISKO VEXILOLOGICKÝCH INFORMACÍ - FLAG DATA CENTRE

Člen FIAV od roku 2003 – Member of FIAV since 2003

Cena VEXILLON 2005 – VEXILLON award 2005

Petr Exner

Havlíčková 294

500 02 Hradec Králové

Czech Republic

e-mail: petr.exner@centrum.cz

website: <http://www.vexi.info>

